













Montážní návod šatník Line (1/3)

		šatník šířka 150	šatník šířka 200	šatník šířka 250
táhlo excentru malé 	A	12	16	20
táhlo excentru velké 	B	22	22	28
excentr + krytka 	C	22	22	28
kolík 8x40 	D	50	50	62
pozicionér 	E	4	4	4
vrchní vedení dveří + vrut pro přichycení 	F	4 8	4 8	4 8
Nosič šatní tyče 	G	4	4	6
Šatní tyč 	H	2	2	3
Soklové nohy + vrut 4x35 se záпустnou hlavou 	I	6 24	6 24	6 24
Držák zad + eurošroub 6x13 s půlkulatou hlavou 	J	12 12	12 12	18 18
Čal. podložka pro uchycení zad + vrut 3,5x20 se záпустnou hlavou 	K	4 4	4 4	6 6
Upevňovací element pro sokl + vrut 3,5x25 s půlkulatou hlavou 	L	6 6	6 6	8 8

potřebné nářadí:



1. Do předvrtaných otvorů přišroubujte soklové nohy "I" vruty.
2. Našroubujte táhlo excentru "B" a do protikusu vložte excentr "C"
3. Naklepněte kolíky "D" do hrany bočního dílu soklu
4. Naklepněte plastový element "L" do otvorů v soklu
5. Sesad'te korpus soklu
6. Zatáhněte excentry "C"
7. Nasad'te hotový sokl na dno skříně a přišroubujte sokl vruty, přiřazenými v tabulce
8. Pro lepší montáž, je možné přišroubovat na půdu horní římsu podle bodu "m"

a)

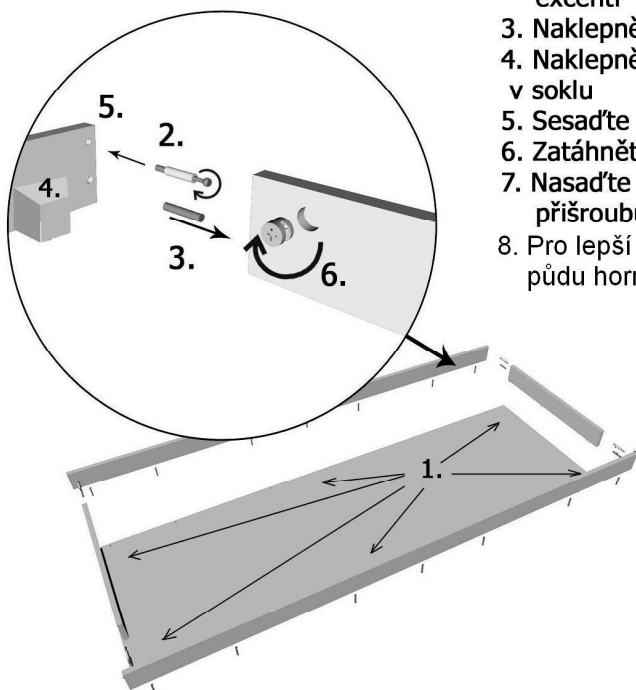

b)

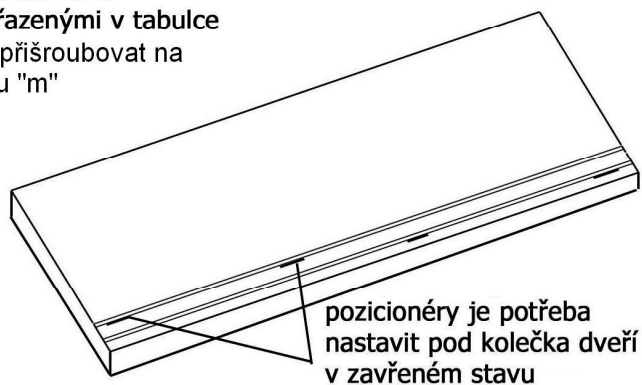

c)

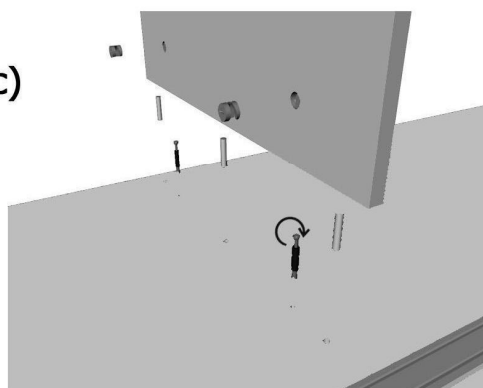

Pomocí komponent "B,C a D" připevněte středovou příčku

d)

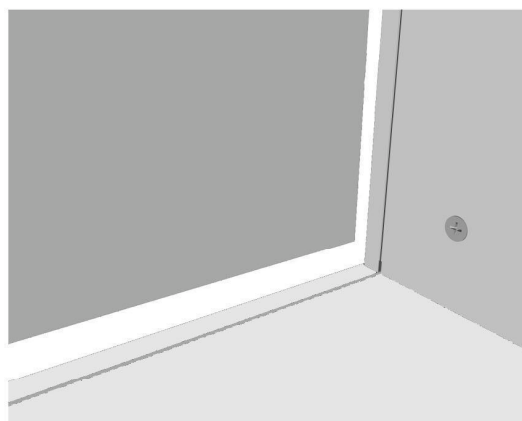

Vložte záda z obou stran příčky předvrtanými otvory nahoru a přišroubujte

Montážní návod šatník Line (2/3)

e)

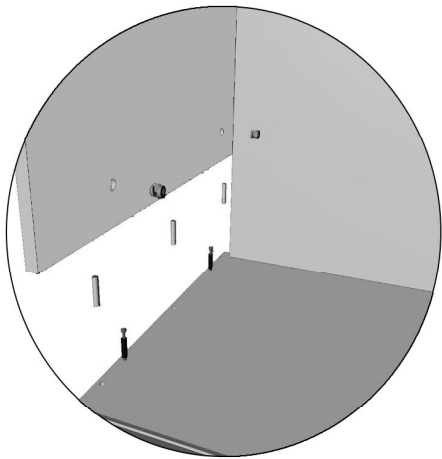

Komponenty "B,C,D" připevněte bok skříně

f)

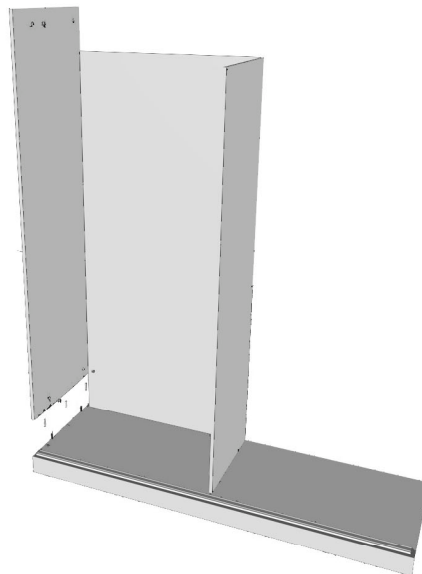

g)

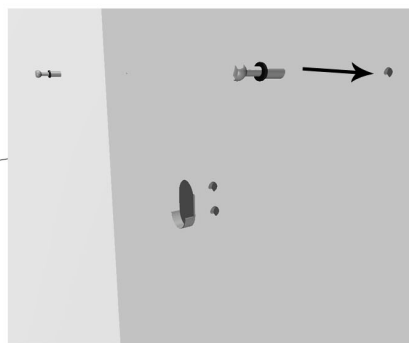
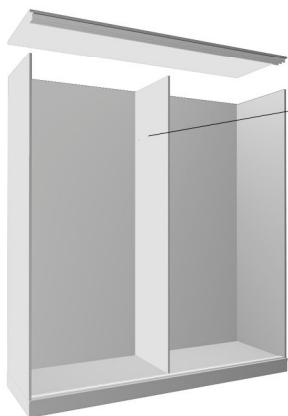

Do boků a středové příčky přišroubujte komponenty "A" a nalepňte držák pro šatní tyč "G".

Stejným způsobem připevněte půdu s vodící lištou k bokům a příčce skříně. Poté vložte do otvorů v zádech skříně plastové elementy "J" a připevněte je k bokům a příčce přibalenými šrouby

h)

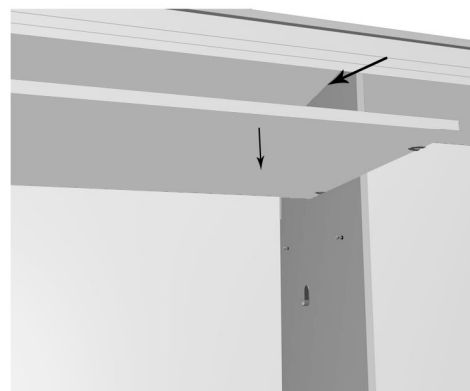

Do obou polovin vložte vodorovnou příčku a zajistěte excentry v policích.

i)

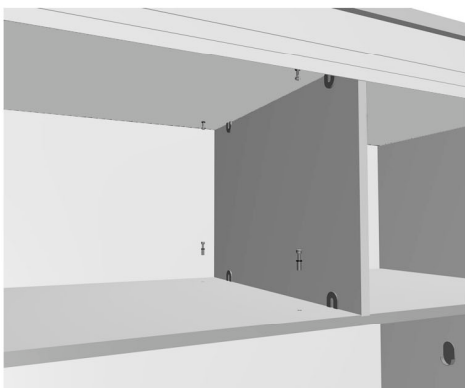

Stejným způsobem vložte a zajistěte svislé krátké mezistěny, které zabránují prohnutí vodorovné příčky.

j)

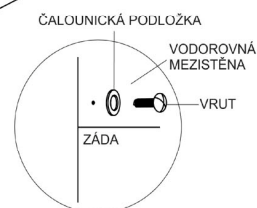
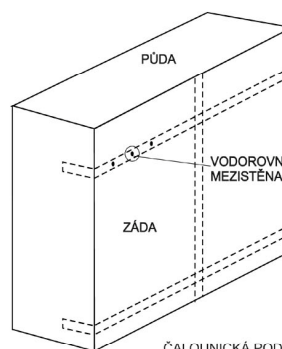

Záda přichyťte vrutem "K" přes čalounickou podložku do mezistěny

Rozdělení vrtání šatníku Line

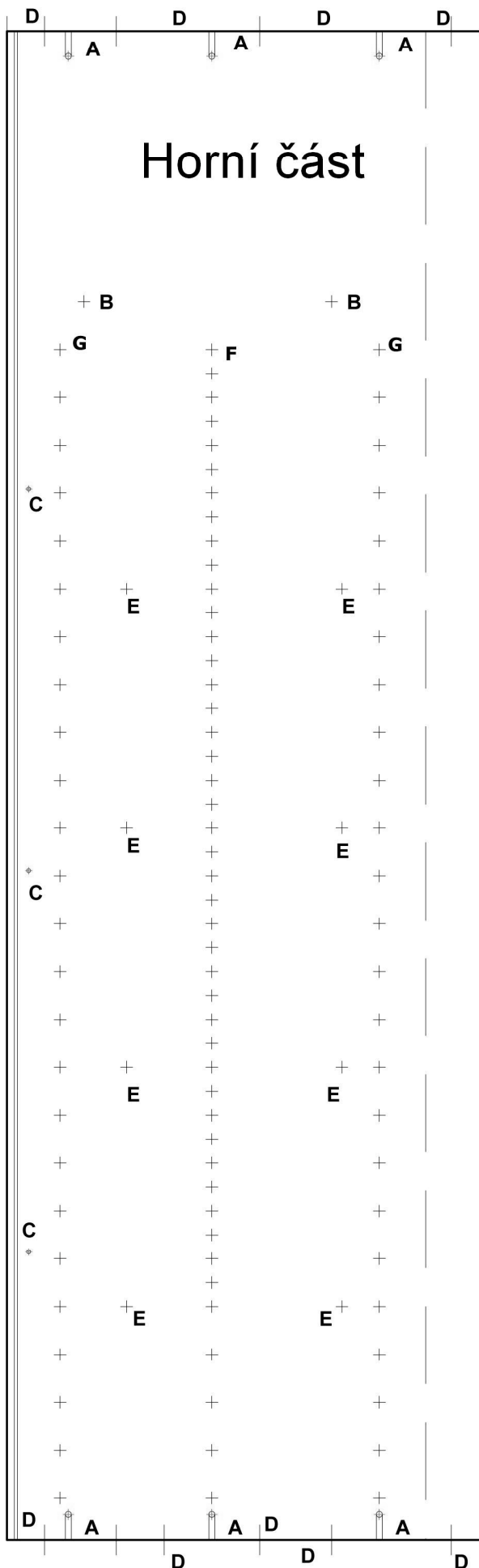

- A - pro excentr a táhlo
- B - pro vodorovnou příčku
- C - pro držáky zad
- D - pro kolíky
- E - pro připevnění T modulu
- F - pro držák šatní tyče
- G - pro podpěrky polic

Montážní návod šatník Line (3/3)

k)

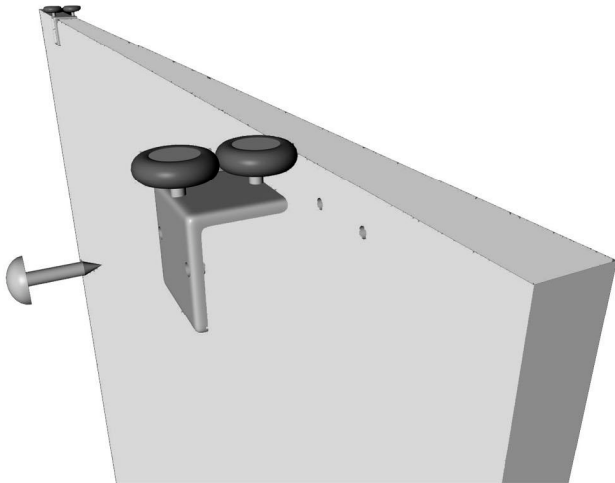

Horní vozíky dveří "F" přišroubujte do předvrtaných otvorů

l)

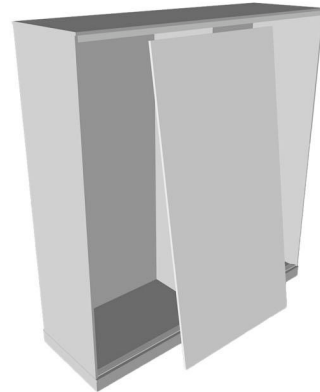

Vložte vnitřní křídlo dveří (nejprve do horní kapsy a poté usadíte do drážky).

m)

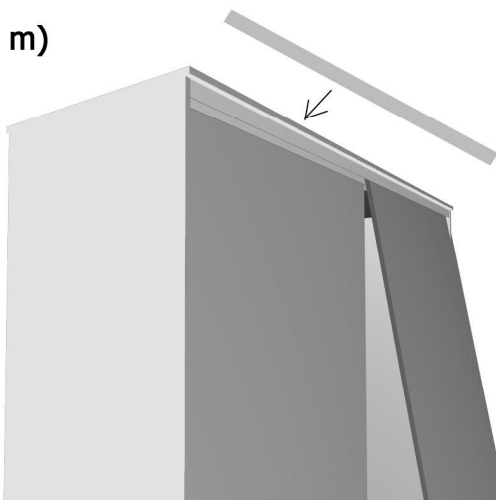

Stejným způsobem usadíte vnější křídlo. Na závěr přišroubujete horní římsu.

n)

Po usazení skříně do konečné polohy je nutné seřídít dno podle vodorovky. Nastrčte šroubovák do montážního otvoru skrz dno skříně a postupným otáčením nohou vyrovnejte dno do roviny.

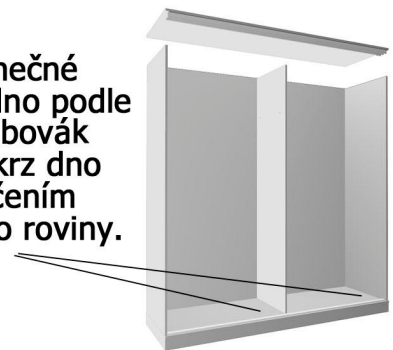

šatník 150 cm

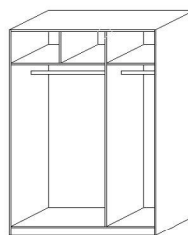

šatník 200 cm

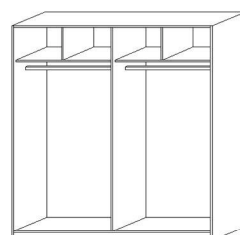

šatník 250 cm

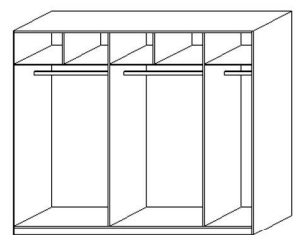

Montážní návod je platný pro šatníky o šířkách 150, 200 a 250cm. Liší se pouze v umístění nebo počtu svislých mezistěn.

Montáž doplňků

modul T - Postup je stejný jako pro uložení vnitřních vodorovných mezistěn. Svislý díl připevněte do otvorů blíže ke středové příčce.

zásuvka dřevěná - výsuvy přišroubujte do připravených otvorů pro podpěrky polic a nosiče pro šatní tyč

Drátěný košík - výsuvy pro košík přišroubujte do středového a zadního otvoru v boku skříně. Přední část výsuvu přišroubujte přiloženým vrutem do boku stříně.

Příklady možného uspořádání vnitřního prostoru šatníku LINE, MILET, NOVIA pomocí volitelných doplňků

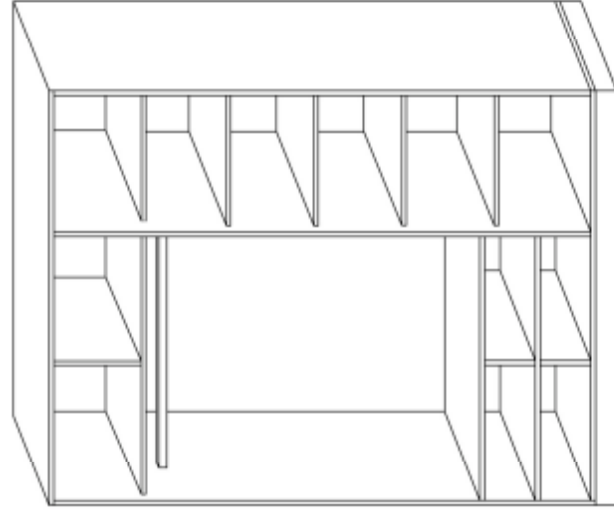

Šatník 1500 - příklad použití polic 500 a zásuvkových modulů T.

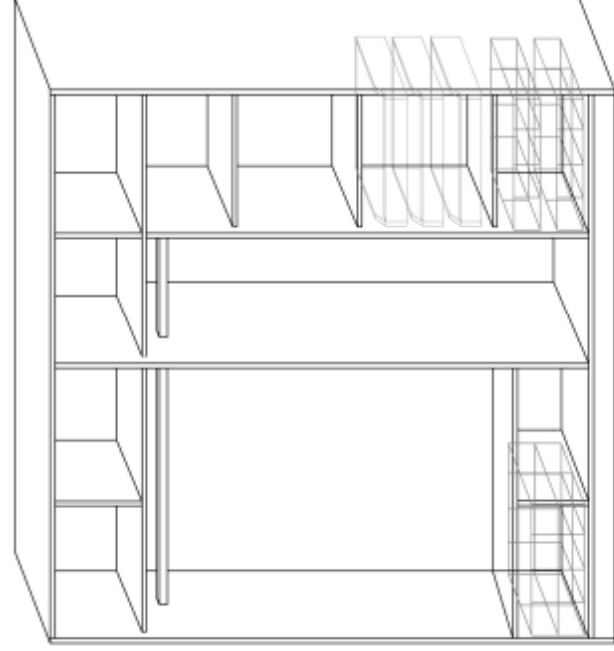

Šatník 2000 - příklad použití polic 500, dělicí svislé příčky, drátěných košů, zásuvek a zásuvkového modulu T.

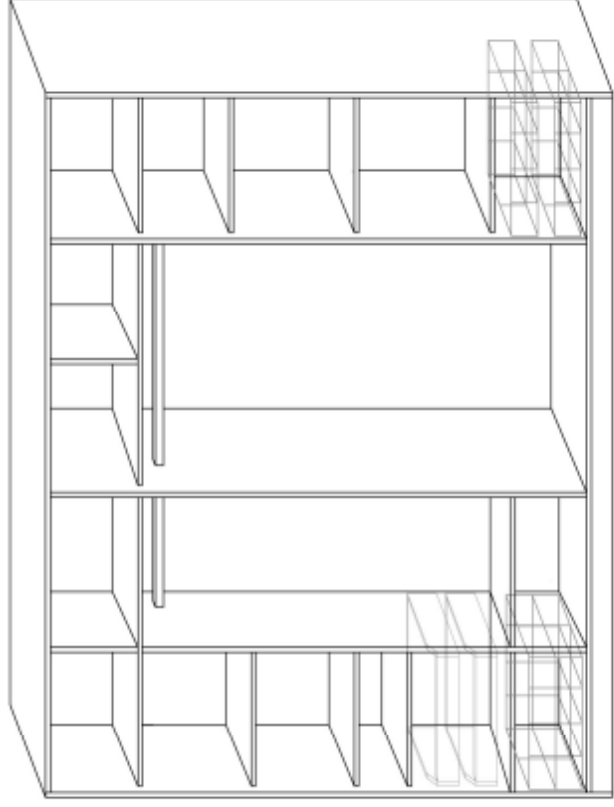

Šatník 2500 - příklad použití polic 500, dělicí svislé příčky, drátěných košů, zásuvek.